



ВАША ВЫГОДА С МИНИПОГРУЗЧИКОМ MULTIONE



Шарнирно-сочлененная конструкция рамы и низкий вес машины приводят к существенно меньшему износу шин, которые меняются в 3 раза реже, чем на бортовых минипогрузчиках.



Высокий крутящий момент применяемых двигателей компенсирует невысокое количество лошадиных сил, тем самым позволяя существенно экономить топливо (до 30%)



Управление при помощи рулевого колеса и джойстика более удобное и интуитивно понятное, позволяет вдвое снизить затраты на обучение оператора, а также сократить время выполнения многих работ.



Небольшие габариты и низкий вес машины позволяют работать там, где другая техника попросту не поместится, а также экономить на перевозке машины (Газель, прицеп легковой машины).



Большое количество навесного оборудования (более 170 видов) обеспечивает универсальность, позволяя тем самым выполнять одной машиной огромное количество работ в разных сферах.

Модель	MULTIONE 11.5Y
Двигатель	Yanmar 4TNV88– 4 цилиндра – 2190 см ³
Экологический стандарт	Stage IIIA
Мощность/Крутящий момент	37,2 кВт - 50 ЛС / 140Нм @ 1200 об. мин.
Топливо	Дизель
Трансмиссия	Гидростатическая OneDrive
Максимальная скорость ⁽¹⁾	12-25 км/ч
Поток гидравлической жидкости	80 л/мин
Максимальная высота подъема	3,7 м
Опрокидывающая нагрузка (макс.) ⁽²⁾	3180 кг
Грузоподъемность в прямом положении (макс.) ⁽³⁾	2540 кг
Отрывное усилие / 50 см	3000 кг
Толкающее усилие (с)	2650 кгс
Удельное давление на грунт (стандартные шины)	915 кг/м ²
Радиус поворота: внутренний/наружный	1135/2635 мм
Стандартные шины (тракторный профиль)	400/50-15
Вес	2280 кг
Код	C968000

⁽¹⁾ Максимальная скорость, которая может быть достигнута при использовании шин самого большого диаметра на ровной поверхности и на машине без навесного оборудования.

⁽²⁾ Предел опрокидывания с задними противовесами и стрелой, приподнятой над землей. Вес навесного оборудования включен.

⁽³⁾ Максимальный вес, который можно поднять с земли, машина стоит прямо с задними противовесами. Вес навесного оборудования включен. Примечание: Подробный график нагрузки см. в Руководстве по эксплуатации

КОМПЛЕКТАЦИЯ МИНИПОГРУЗЧИКА MULTIONE 11.5Y

- ▶ Дизельный двигатель Yanmar 4TNV88, 4 цилиндра -2190 см³, жидкостное охлаждение, электрический запуск, свечи накаливания
- ▶ Двигатель, соответствующий стандарту Stage IIIA
- ▶ Система OneDrive: Система Динамической Блокировки (DBS) и круиз-контроль, активируемые джойстиком
- ▶ Многофункциональный джойстик с поддержкой ACI (22 функций)
- ▶ Сверхпрочные панели корпуса
- ▶ 2 скорости
- ▶ Насос переменной производительности с гидравлическим пилотным управлением
- ▶ Система Hi-Flow
- ▶ Самоблокирующийся многодисковый стояночный тормоз
- ▶ Н-образная телескопическая стрела с функцией самовыравнивания
- ▶ Радиально-поршневые высокоэффективные сверхмощные колесные моторы
- ▶ 4WD гидростатические двигатели с прямым приводом и пропорциональным сервоуправлением
- ▶ Охладитель гидравлического масла
- ▶ Гидравлический мультиконнектор
- ▶ ROPS-FOPS Уровень 1
- ▶ Графический LCD дисплей с запрограммированным сервисным интервалом
- ▶ 2 передних рабочих фонаря
- ▶ Полностью регулируемое эргономичное сиденье с подогревом, подлокотниками и ремнем безопасности

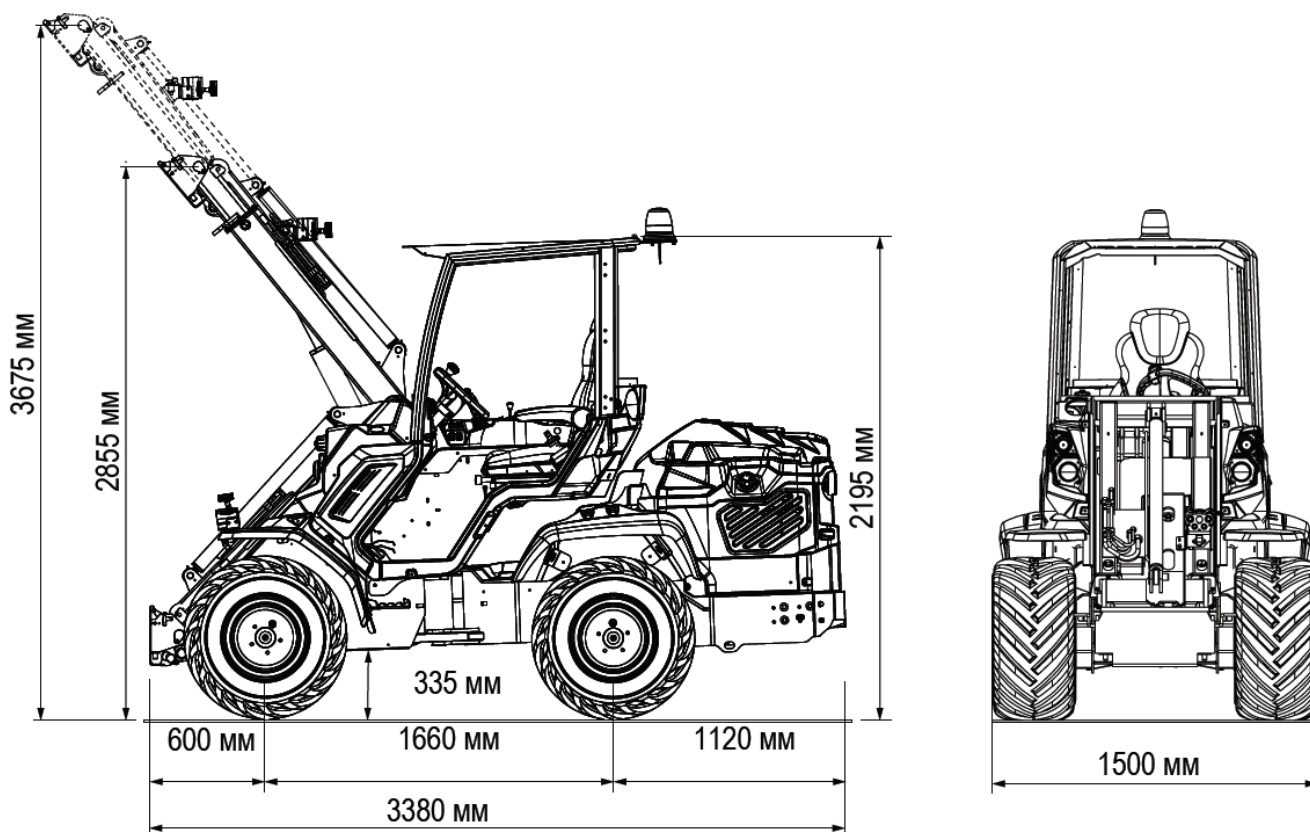

РАЗМЕР ШИН	ВЫСОТА	ШИРИНА
380/55-17	2240 мм	1500 мм
400/50-15 (31x15.50-15)	2195 мм	1500 мм

СТАНДАРТНОЕ ОСНАЩЕНИЕ MULTIONE 11.5Y

22-Х ФУНКЦИОНАЛЬНЫЙ
ДЖОЙСТИК



ДИЗЕЛЬНЫЙ ДВИГАТЕЛЬ
YANMAR 4TNV88



СИСТЕМА DBS,
КРУИЗ-КОНТРОЛЬ

ГИДРАВЛИЧЕСКИЙ
МУЛЬТИКОННЕКТОР



2 СКОРОСТИ
12 - 25 КМ/ЧАС

Н-ОБРАЗНАЯ СТРЕЛА С ФУНКЦИЕЙ
САМОВЫРАВНИВАНИЯ

ПРЕИМУЩЕСТВА МИНИПОГРУЗЧИКОВ MULTIONE 11.5Y

► КОМПАКТНЫЕ, С ШАРНИРНО-СОЧЛЕНЕННОЙ РАМОЙ



Высокая стабильность хода, простота управления, безопасная, устойчивая конструкция с низким центром тяжести, удобство использования в местах с ограниченным пространством, малый радиус разворота.

► ПОСТОЯННЫЙ ПРИВОД 4WD



Гидростатический привод, четыре колесных гидромотора, DBS (система динамической блокировки колес при застревании и пробуксовке), тяга в любых условиях (дождь, снег, грязь), повышенный ресурс шин по сравнению с бортовыми минипогрузчиками, шины не портят рельеф (низкий показатель давления на грунт (в 3 раза ниже, чем в погрузчиках с бортовым поворотом)).

► ЛЕГКИЕ В УПРАВЛЕНИИ



Эргономичный дизайн, multifункциональный джойстик на 22 функции, 2 педали направления движения (вперед-назад), панель управления с подсветкой, высокий уровень контроля навесного оборудования.

► НИЗКИЙ ВЕС



Лучшее в своем тяговом классе соотношение веса и грузоподъемности, низкое давление на грунт, крайне бережное отношение к поверхности передвижения (газон, тротуарная плитка и т.д.)

► УСИЛЕННАЯ ТЕЛЕСКОПИЧЕСКАЯ СТРЕЛА



Н-образная телескопическая стрела с функцией самовыравнивания и плавающим режимом (повторение контура земли) в стандартной комплектации обладает исключительной прочностью и обеспечивает хорошую видимость груза.



► **ROPS-FOPS УРОВЕНЬ I**

ROPS (система защиты от опрокидывания) — это конструкция, предназначенная для защиты оператора от травм, вызванных опрокидыванием машины.
FOPS (система защиты от падающих предметов) протестирована и сертифицирована в соответствии с ISO 3449 и защищает оператора от падающих предметов.



► **ГРАФИЧЕСКИЙ LCD ДИСПЛЕЙ**

Счетчик гидротока, счетчик моточасов, указатель уровня топлива, индикатор сервисного интервала, индикатор фар и другие 14 индикаторов



► **НИЗКИЕ ЭКСПЛУАТАЦИОННЫЕ РАСХОДЫ (ПО СРАВНЕНИЮ С ТРАКТОРАМИ, БОРТОВЫМИ МИНИПОГРУЗЧИКАМИ)**

Низкий расход топлива, низкий уровень стирания шин, низкие расходы на содержание, простота в техническом обслуживании.



► **DBS (СИСТЕМА ДИНАМИЧЕСКОЙ БЛОКИРОВКИ)**

Опция проходимости. Эта система работает как дифференциал, принудительно распределяя гидротоки между бортами минипогрузчика. Особенно подходит для использования на пересеченной местности.

НАГРАДЫ МИНИПОГРУЗЧИКА MULTIONE

ПРЕМИЯ ЗА
«Инновационные решения в сельхоз
и коммунальной технике»



ПОБЕДИТЕЛЬ НА ВЫСТАВКЕ GaLaBau
«Самый многофункциональный
погрузчик»



ВАРИАНТЫ НАВЕСНОГО ОБОРУДОВАНИЯ ДЛЯ MULTIONE 11.5Y (всего более 170 видов для любых работ)



ОСНОВНОЙ КОВШ



КОВШ ДЛЯ ЛЕГКИХ МАТЕРИАЛОВ



КОВШ ВЫСОКОЙ ВЫГРУЗКИ



ГАЗОКОСИЛКА TORNADO



ГИДРОМОЛОТ



ЭКСКАВАТОРНАЯ РУКОЯТЬ



ЩЕТКА ПОДМЕТАЛЬНАЯ

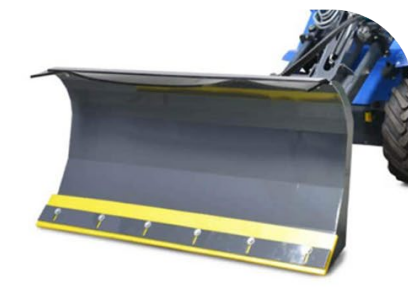

ОТВАЛ ДЛЯ СНЕГА

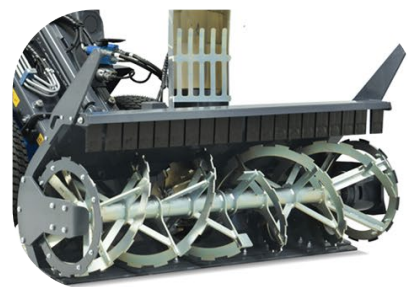

СНЕГОМЕТ ШНЕКОРОТОРНЫЙ



ПАЛЛЕТНЫЕ ВИЛЫ



ИЗМЕЛЬЧИТЕЛЬ ПНЕЙ



ПОДОДВИГАТЕЛЬ КОРМА

НА 3 ДНЯ ЗАБРОНИРУЕМ ТЕХНИКУ ДЛЯ ВАС

Пока вы собираете информацию и принимаете решение



ЗАБРОНИРОВАТЬ ТЕХНИКУ

Вы можете нажать на кнопку для быстрого перехода
по ссылке для резервирования



РЕЗЕРВИРОВАНИЕ КОНКРЕТНОЙ МОДЕЛИ

и комплектации
сроком до 3х дней



РЕЗЕРВИРОВАНИЕ БЕСПЛАТНОЕ

и ни к чему вас
не обязывает



ЭКСПЕРТНЫЕ КОНСУЛЬТАЦИИ

от наших специалистов на
стадии принятия решения

Стоимость мини погрузчика MULTIONE 11.5Y

xxx

Базис поставки

г. Ярославль

Срок действия коммерческого предложения до

xxx

Гарантия

24 месяца или 1000 моточасов



ЕЩЕ БОЛЬШЕ ИНФОРМАЦИИ НА САЙТЕ MULTIONE В РОССИИ
<https://multionerus.ru/>



ЛИЗИНГ ДЛЯ БИЗНЕСА СРОКОМ ДО 5 ЛЕТ

ДОВЕРИЕ ПОКУПАТЕЛЕЙ

Работаем со всеми
лизинговыми
компаниями, в том
числе и с вашей

MAN | Finance



ВЫБИРАЙТЕ ВЫГОДУ С НАМИ

Подберем самое выгодное
предложение с удобными
платежами

ОПЕРАТИВНОЕ ОФОРМЛЕНИЕ

Предоставим все документы на лизинг.
Средний срок оформления
от 1 до 3 дней.

БАЙТЕК LEASING

Данную технику вы можете приобрести
в лизинг от ООО БайтекЛизинг
на льготных условиях!



8-800-775-77-55

info@baitekleasing.ru

ШИРОКИЙ АССОРТИМЕНТ В НАЛИЧИИ

3500 позиций

Техника должна работать, а не стоять.
Поэтому мы заботимся, чтобы в России
был полный склад запчастей.



МГНОВЕННЫЙ ДОСТУП К ЗАПЧАСТЯМ

Позволяет без проблем
отремонтировать или заменить
запчасти за несколько часов



ПРОФЕССИОНАЛЬНАЯ ПОДДЕРЖКА

Во всех регионах России

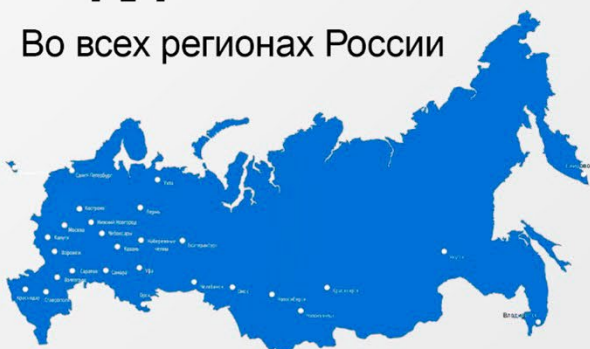

95%

Положительных отзывов

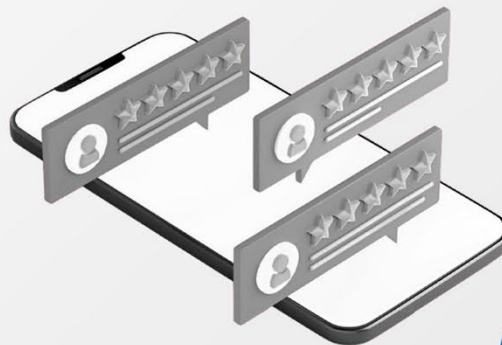



ВИДЕО-ОБЗОР И СРАВНЕНИЕ МОДЕЛЕЙ MULTIONE



ВИДЕО-ОБЗОР МИНИ ПОГРУЗЧИКА MULTIONE



Вы можете нажать на превью для быстрого перехода по ссылке на RuTube



СВЯЖИТЕСЬ С ВАШИМ ПЕРСОНАЛЬНЫМ МЕНЕДЖЕРОМ



ЧТОБЫ ЗАБРОНИРОВАТЬ МИНИ-ПОГРУЗЧИК MULTIONE

Место под контакты

XXXX

XXXX

XXXX